

# SNJÓBRAÆÐSLU

## GRINDUR

**KOMBI 65**

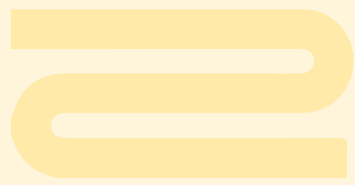

# BT 65

## KOMBI 65

**KOMBI 65** Tengigrindur eru sérstaklega hannaðar fyrir snjóbræðslukerfi og stór gólfhitakerfi þar sem þörf er á háu flæði.

Inntaks- og úttakseiningar með hitanema, tæmiloka og loftskrúfu, tengistútar 1 ¼“ múffutengi eða 1 ½“ nippiltengi.

Framrás / Túr eining með 4 -20 l/mín flæðiglösum.

Bakrás / retúr eining með innbyggðum loka fyrirhverja slaufu.

Tengistútar, 1” Eurocone nippil-tengi, Tengirær 25 x 2,3

Hentug fyrir stór gólfhitakerfi, hægt er að fá tengigrindur fyrir 20 x 2 mm eða 25 x 2,3 mm rör.

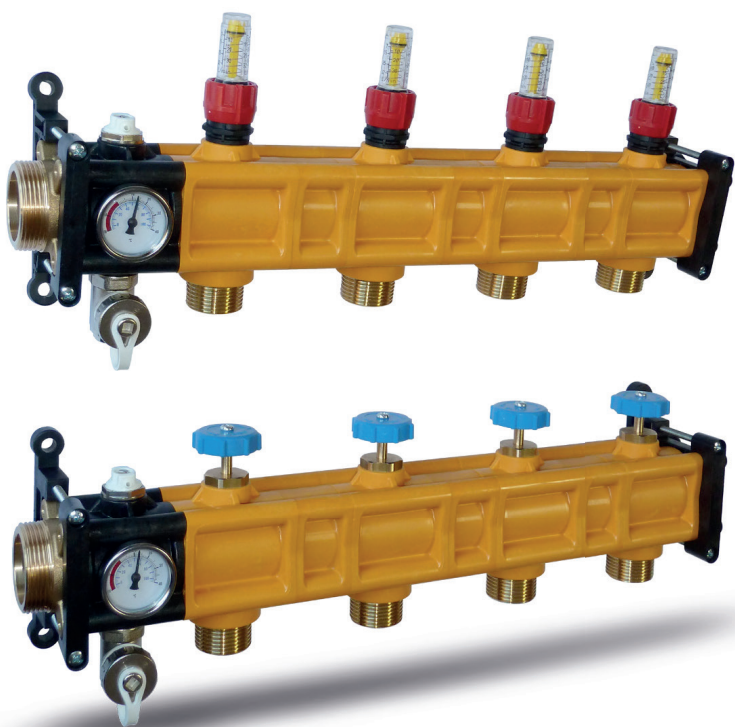

### Tæknilýsing:

Hámarks hlutfall	50%
Glycol:Standard	1,5÷2,5 bar
vinnuþrýstingur:	6 bar
Hámarks þrýstingur:	8 bar
Prufu þrýstingur:	4÷70°C
Hitasvið:	1 1/2” M / 1 1/4” F
Tengigrind tengistútar:	3/4” M Eurocone
Tengingar:	(1” M)
Bil milli tenginga C-C:	65 mm
Dýpt tengikistu:	110 mm

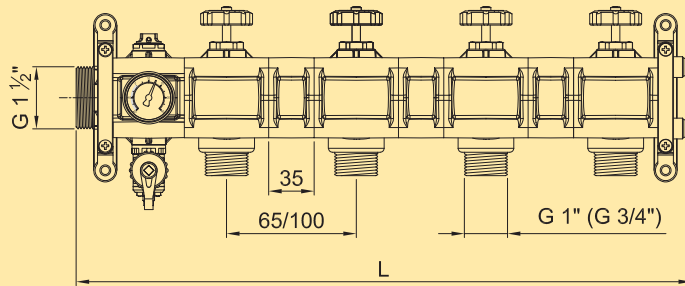
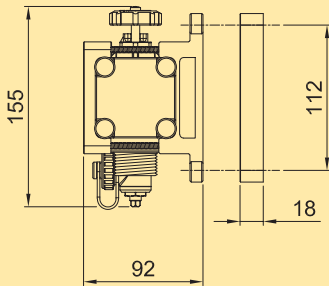
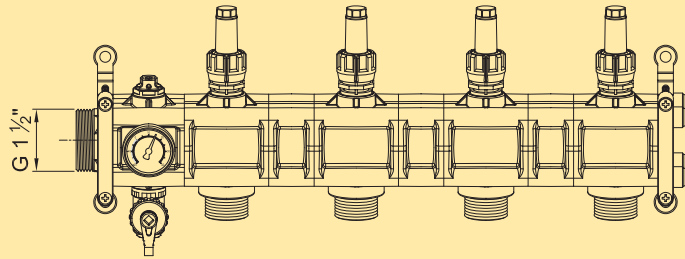
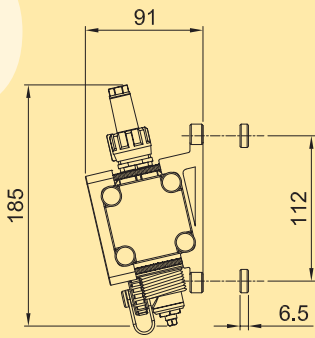

slaufur	L
2	240
3	305
4	370
5	435
6	500
7	565
8	630
9	695
10	760
11	825
12	890
13	955
14	1020
15	1085

## Íhlutir

Einingarnar, eru boltaðar saman með 8mm tein. Eftir samsetningu eru rærnar hertar með átaksmælir til að tryggja jafna herslu og jafna pressu á O-hringi.

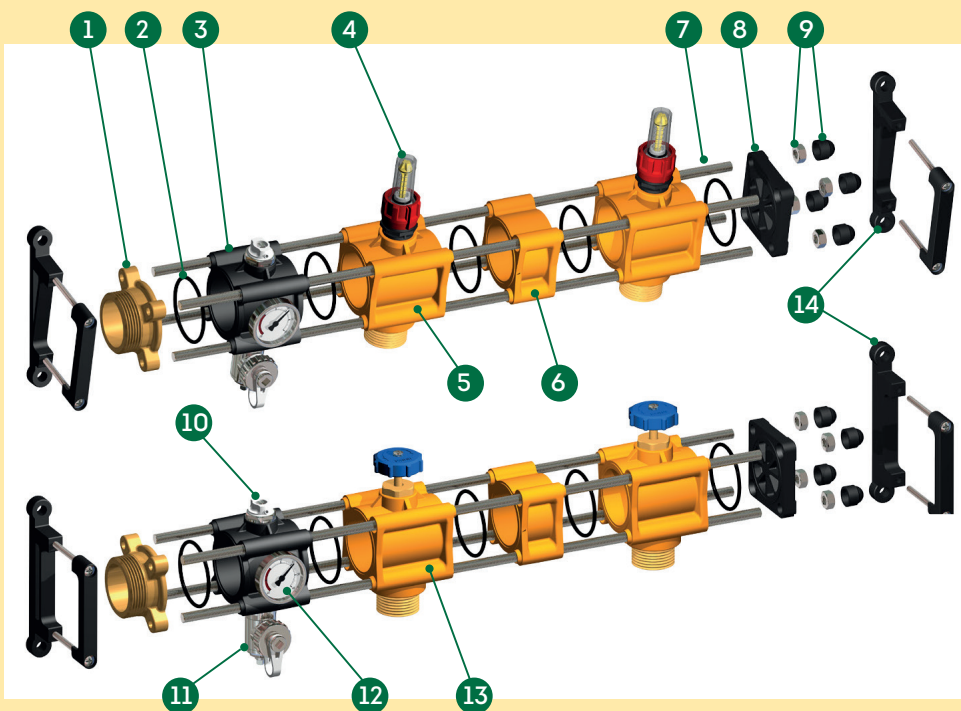

- 1 Kopar tengi -1 1/2 " M / 1 1/4"F
- 2 O-hringur
- 3 Grunn eining
- 4 Flæðiglas
- 5 Túr eining
- 6 Millilegg (Spacer) ef á við
- 7 Teinn
- 8 Plast lok
- 9 Rær og plast-hlífar
- 10 Loftskrúfa
- 11 Tæmiloki
- 12 Hitamælir
- 13 Retúr eining
- 14 Festing